

Compresores de aire sin combustible para protección contra incendios para tuberías secas y sistemas de rociadores de preacción

OL Plus Series

Los compresores de aire de protección contra incendios de la serie OL Plus sin combustible montados en columna de General Air Products, recientemente mejorados, cuentan con la certificación UL 1450- VDUR y están diseñados específicamente para llenar tuberías secas y sistemas de rociadores contra incendios de acción previa hasta 40 PSI en 30 minutos según la norma NFPA 13.



Incluye soporte de montaje elevado, manguera flexible de acero inoxidable de 30" & Racor.



| Capacidad del Sistema (gal)* @40 PSI | Número del Modelo | CFM @10 PSIG | Motor HP | Voltaje (volts) | Amperaje (amps) | | Tamaño de cable recomendado (gage) | | | Peso unitario (lbs) |
|--------------------------------------|---------------------------------|--------------------|----------|-----------------|-----------------|----------|------------------------------------|---------|----------|---------------------|
| | | | | | FLA | Start Up | 25' Run | 50' Run | 100' Run | |
| 120 | OLR12016AC | 1.46 | 1/6 | 115 | 3.8 | 27 | 12 | 12 | 12 | 29 |
| | | | | 208-230 | 2.2 | 15 | 12 | 12 | 12 | |
| 250 | OLR25033AC | 3.03 | 1/3 | 115 | 4.3 | 30 | 12 | 12 | 10 | 33 |
| | | | | 208-230 | 2.3 | 16 | 12 | 12 | 12 | |
| 400 | OLR40050AC | 4.85 | 1/2 | 115 | 9.4 | 66 | 12 | 10 | 6 | 45 |
| | | | | 208-230 | 4.9 | 34 | 12 | 12 | 12 | |
| 500 | OLR50075AC⁺ | 6.06 ⁺ | 3/4 | 115 | 9.9 | 69 | 12 | 10 | 6 | 45 |
| | | | | 208-230 | 5.1 | 36 | 12 | 12 | 12 | |
| 600 | OLR600100AC⁺ | 7.28 ⁺ | 1 | 115 | 11.3 | 79 | 12 | 10 | 6 | 45 |
| | | | | 208-230 | 5.7 | 40 | 12 | 12 | 12 | |
| 915 | OLR915150AC⁺ | 11.10 ⁺ | 1 1/2 | 115 | 16.6 | 116 | 12 | 8 | 8 | 60 |
| | | | | 208-230 | 8.3 | 58 | 10 | 8 | 6 | |
| 1225 | OLR1225200AC⁺ | 14.85 ⁺ | 2 | 208 | 11.3 | 79 | 10 | 8 | 6 | 70 |
| | | | | 230 | 9.6 | 79 | 12 | 12 | 10 | |

Características y ventajas

- Certificación UL 1450-VDUR
- Compresor de pistón sin combustible
- UL Listed, presostato preajustado
- Totalmente automático, transmisión directa
- Válvula de seguridad de presión ASME
- Válvula de retención de aire hermética a las burbujas
- Precableado y comprobado
- Asistencia técnica de por vida
- Incluye soporte de montaje, manguera flexible de acero inoxidable de 30" y racor

* Capacidad del sistema basada en un tiempo de llenado de 30 minutos a una temperatura del sistema de 70° F.

⁺ El compresor tiene una capacidad superior a 5.5 CFM @ 10 PSIG. Se requiere un Dispositivo de Mantenimiento de Aire listado en los sistemas supervisados por este compresor según NFPA 13.

Nota: Toda la información está sujeta a cambios sin previo aviso. Consulte con la fábrica para conocer los detalles más actualizados del producto.

⚠️ ADVERTENCIA: Cáncer y daños para la reproducción - www.p65warninqs.ca.gov

Accesorios para compresores de aire de montaje en columna para protección contra incendio de la Serie OL Plus

VAPOR PIPE SHIELD



Vapor Pipe Shield es una solución innovadora patentada y homologada por UL para la prevención de la corrosión en sistemas de rociadores contra incendios de preacción y tubería seca.

DISPOSITIVO DE MANTENIMIENTO DEL AIRE



Part # AMD-1

El AMD-1 regula el volumen de aire suministrado al sistema de aspersores por el compresor de aire. Según NFPA 13 - Se requiere un Dispositivo de Mantenimiento de Aire en cada sistema seco a menos que el compresor de aire tenga una capacidad inferior a 5.5 ft³/min a 10 PSI.

ARRANCADOR DE LÍNEA DE MOTOR



Protección Térmica Contra Sobrecarga

| MAX HP | SINGLE PHASE MOTOR LINE STARTERS | | | |
|--------|----------------------------------|----------|--------|--------|
| | 115V | 208-230V | Tamaño | Modelo |
| 1/3 HP | 1 HP | 00 | MG00A | |
| 1 HP | 2 HP | 0 | MG00A | |
| 2 HP | 3 HP | 1 | MG01A | |
| 3 HP | 5 HP | 1P | MG15A | |

Al pedir un arrancador de motor debe especificar HP, tensión y fase.

Compresores de aire de protección contra incendios de montaje en columna de la serie OL Plus

MODELO: OLR12016AC

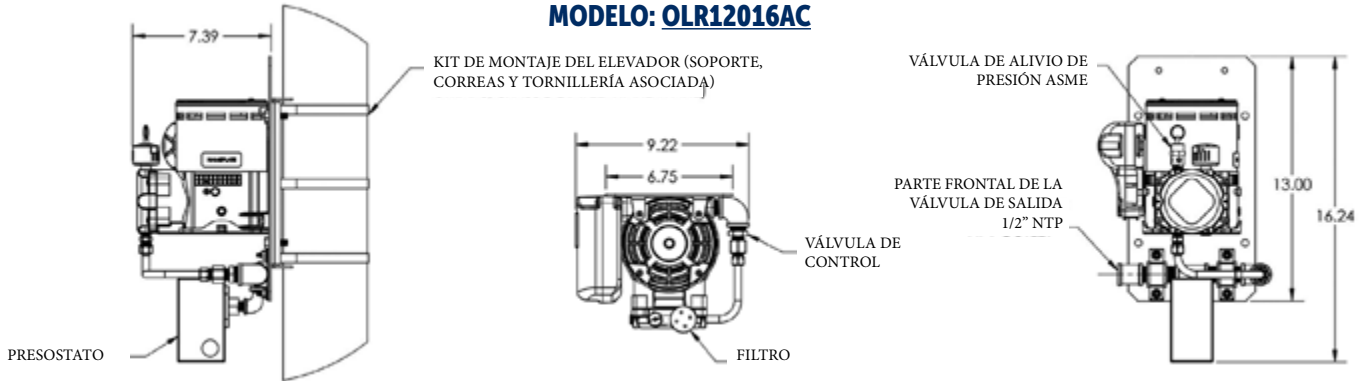

MODELO: OLR25033AC

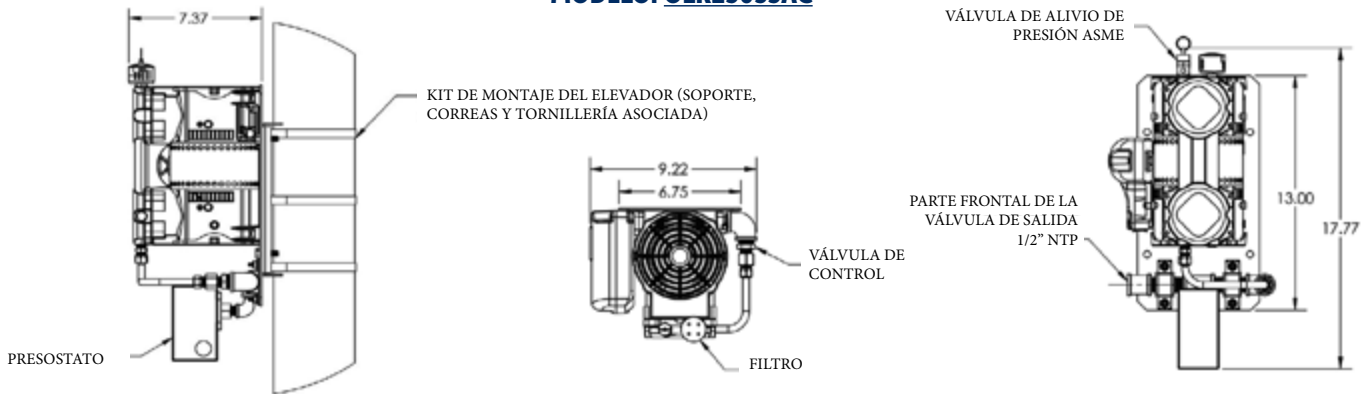

MODELOS: OLR40050AC | OLR50075AC | OLR600100AC

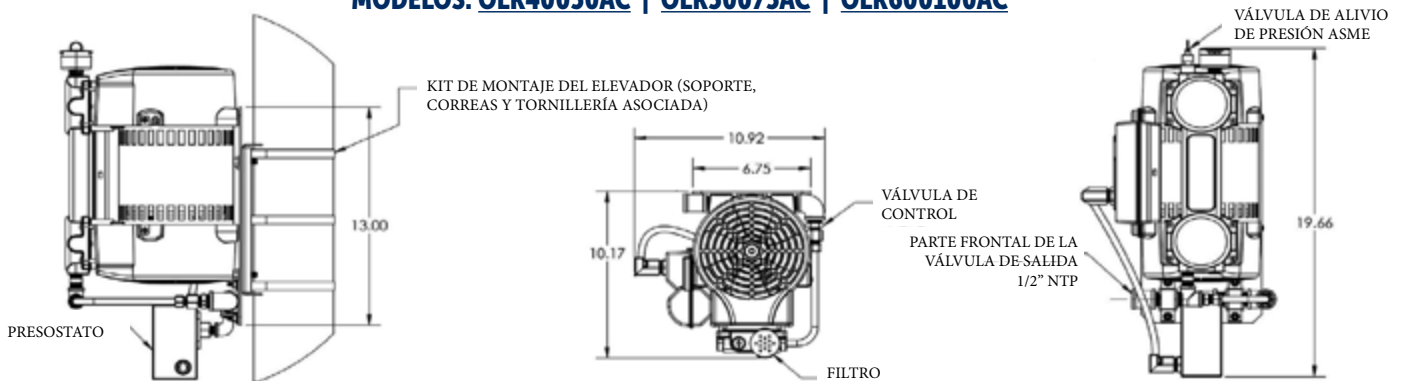

MODELOS: OLR915150AC | OLR12252005AC

