

Compresores de aire sin combustible montados en depósito para sistemas de rociadores de preacción y tubería seca

OL Plus Series

Los compresores de aire de protección contra incendios montados en depósitos sin combustible de la serie OLT Plus recientemente mejorada de General Air Products cuentan con la certificación UL 1450-VDUR y están específicamente diseñados para llenar tuberías secas y sistemas de rociadores contra incendios de acción previa hasta 40 PSI en 30 minutos según la norma NFPA 13.



Incluye almohadillas antivibración, manguera flexible de acero inoxidable de 30" y racor.



Capacidad del sistema (gal)* @40 PSI	Número del modelo	CFM @ 10 PSIG	Motor HP	Voltaje (volts)	Amperaje (amps)		Tamaño de cable recomendado (calibre)			Tamaño del tanque (gal)	Peso unitario (lbs)
					FLA	Start Up	25' Run	50' Run	100' Run		
120	OLT12016AC	1.46	1/6	115	3.8	27	12	12	12	10	83
				208-230	2.2	15	12	12	12		
250	OLT25033AC	3.03	1/3	115	4.3	30	12	12	10	10	87
				208-230	2.3	16	12	12	12		
400	OLT40050AC	4.85	1/2	115	9.4	66	12	10	6	10	98
				208-230	4.9	34	12	12	12		
500	OLT50075AC	6.06	3/4	115	9.9	69	12	10	6	10	98
				208-230	5.1	36	12	12	12		
600	OLT600100AC	7.28	1	115	11.3	79	12	10	6	10	98
				208-230	5.7	40	12	12	12		
915	OLT915150AC	11.10	1 1/2	115	16.6	116	12	8	8	20	135
				208-230	8.3	58	10	8	6		
1225	OLT1225200AC	14.85	2	208	11.3	79	10	8	6	20	145
				230	9.6	79	12	12	10		

Características y Ventajas

- Certificación UL 1450-VDUR
- Compresor de pistón sin combustible
- Presostato digital con certificación UL
- Accionamiento directo, totalmente automático
- Válvula de seguridad ASME
- Válvula de retención de aire a prueba de burbujas
- Pre-cableado y Pre-testeado
- Soporte técnico permanente
- Incluye almohadillas antivibración, manguera flexible de acero inoxidable de 30" y racor

* Capacidad del sistema basada en 30 minutos de llenado a 40 PSIG y 70°F de temperatura del sistema.

Note: En todos los compresores de aire montados en depósito debe instalarse un dispositivo de mantenimiento de aire homologado.

Note: Toda la información está sujeta a cambios sin previo aviso. Consulte a la fábrica para obtener los detalles actualizados.

ADVERTENCIA: Cáncer y daños para la procreación - www.p65warnings.ca.gov

Accesorios para compresores de aire de protección contra incendios montados en tanque serie OL Plus

VAPOR PIPE SHIELD



Vapor Pipe Shield es una solución innovadora patentada y homologada por UL para la prevención de la corrosión en sistemas de rociadores contra incendios de preacción y tubería seca.

DISPOSITIVO DE MANTENIMIENTO DE AIRE



Pieza # AMD-1

El AMD-1 regula el volumen de aire suministrado al sistema de aspersores por el compresor de aire.

Según NFPA 13 - Se requiere un Dispositivo de Mantenimiento de Aire en cada sistema seco a menos que el compresor de aire tenga una capacidad inferior a 5,5 ft³/min a 10 PSI.

MOTOR DE ARRANQUE DE LÍNEA



Protección Térmica Contra Sobrecarga

MOTOR DE ARRANQUE DE LÍNEA MONOFÁSICO				
	115V	208-230V	Size	Model
MAX HP	1/3 HP	1 HP	00	MG00A
	1 HP	2 HP	0	MG00A
	2 HP	3 HP	1	MG01A
	3 HP	5 HP	1P	MG15A

Al pedir un motor de arranque debe especificar HP, el Voltaje y la Fase

Serie OL Plus - Compresores de aire de protección contra incendios montados en depósito

MODELO: OLT12016AC

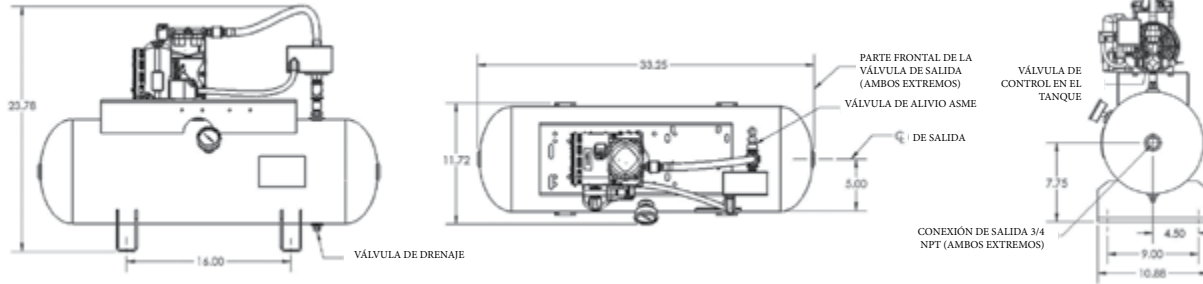

MODELO: OLT25033AC

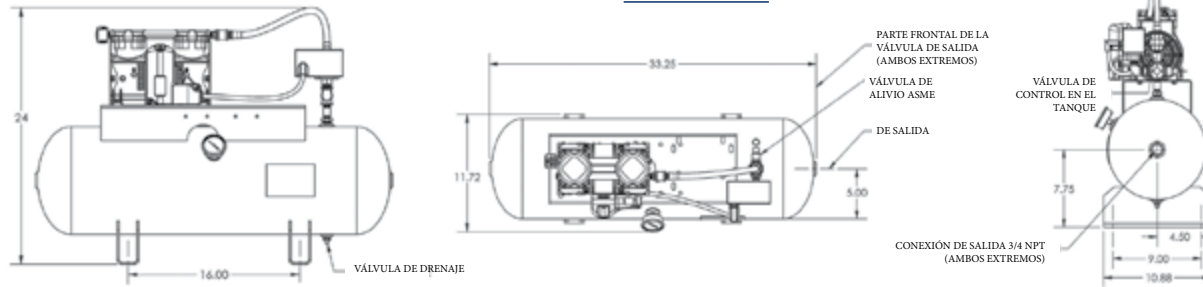

MODELOS: OLT40050AC | OLT50075AC | OLT600100AC

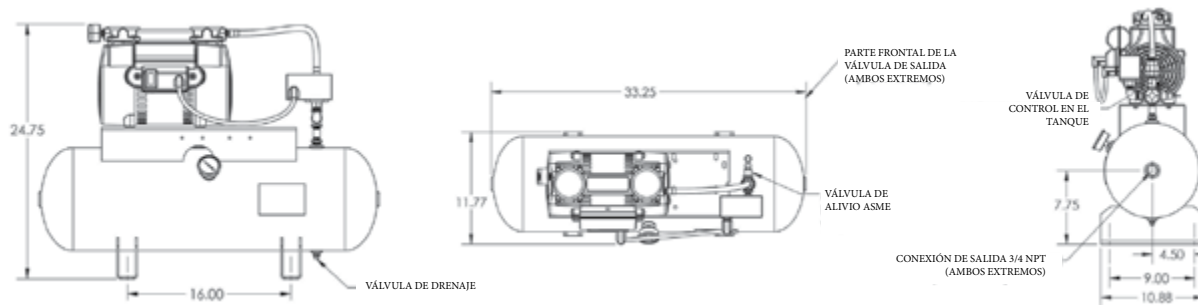

MODELOS: OLT915150AC | OLT12252005AC

